

RODRIGUEZ[®]
Precision in Motion[®]

Precision in Motion

DAS OPTIMUM IST UNSER STANDARD



„QUALITATIV HOCHWERTIGE KOMPONENTEN
SIND KEIN ALLEINSTELLUNGSMERKMAL.

WAS ZÄHLT, IST DIE LEISTUNGSFÄHIGKEIT
JENSEITS VON STANDARDS.

DAS IST UNSERE STÄRKE.“

Gunther Schulz, Geschäftsführender Gesellschafter

MECHANIK MIT DEM GEWISSEN ETWAS

Rodriguez ist einer der führenden Anbieter von Dünnring-, Präzisions- und Sonderlagern sowie Lineartechnik für die verschiedensten Industriebereiche. Auch Komponenten und Systeme für die Fahrzeugindustrie gehören zum Portfolio. Vom einzelnen Maschinenelement bis hin zum einbaufertigen Komplettsystem überzeugen unsere technisch ausgereiften, ganzheitlich konzipierten und kundenspezifischen Systemlösungen.

Zum Standort Eschweiler gehört ein umfassender Maschinenpark – Grundstein unserer Flexibilität und Garant dauerhaft hoher Qualität. Dank jahrzehntelanger Anwendungserfahrung verfügen wir über eine hohe Entwicklungskompetenz. In Kombination mit der eigenen Fertigung lassen sich unsere Produkte in der entsprechenden Ausführung realisieren.

Die Nähe zum Kunden und dessen individuelle Beratung sind uns besonders wichtig. Darauf haben wir unseren Vertrieb mit qualifizierten Fachkräften ausgerichtet. Zudem engagieren wir uns in hohem Maße für die Aus- und Weiterbildung unserer Mitarbeiter und Mitarbeiterinnen aller Unternehmensbereiche.

Denn ihre Kreativität, Ideen und Innovationskraft sind die Triebfedern in der Forschung ebenso wie in der Produktentwicklung und garantieren die Leistungsstärke unseres Unternehmens.

DIE EVOLUTION

Die Eigenfertigung ist für Rodriguez die Basis, um im Hinblick auf kundenspezifische Systemlösungen schnell und flexibel reagieren zu können. Wir verfügen über einen hochmodernen Maschinenpark und eine große Fertigungstiefe sowohl im rotativen als auch im linearen Bereich.

Wie breit aufgestellt der Maschinenpark von Rodriguez ist, zeigen folgende Beispiele: Im Bereich der Präzisionslager können Kugeldrehverbindungen mit Außendurchmessern bis 1.400 Millimeter oder auch die immer stärker nachgefragten Dreheinheiten mit kleinerem Durchmesser ab 15 Millimeter gefertigt werden. In der Lineartechnik kann Rodriguez dank moderner CNC-Drehmaschinen unter anderem Wellen mit einem Außendurchmesser bis 100 Millimeter bearbeiten.

Langfristig verfolgt Rodriguez das Ziel, den Anteil der Eigenfertigung am Umsatz zu steigern. Die Investitionen der letzten Zeit dienen vor allem der Prozessoptimierung und der Kapazitätserweiterung. Generell wird die Produktion kontinuierlich modernisiert – zum Beispiel durch neue Vorrichtungen und moderne Werkzeuge.

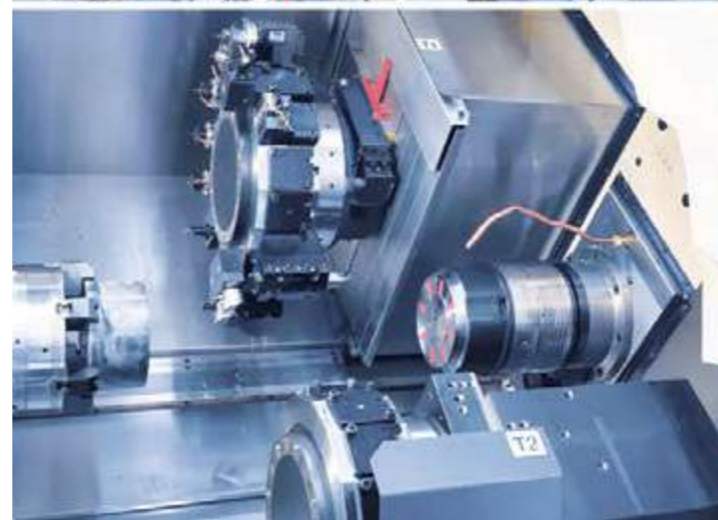

„UNSERE LEISTUNGSSTÄRKE BASIERT NICHT NUR AUF EINEM MODERNEN MASCHINENPARK, SONDERN IST EINE KOMBINATION AUS STRATEGISCHEN INVESTITIONEN IN MENSCH UND MASCHINE.“
Nicole Dahlen, Geschäftsführerin





„MASSGESCHNEIDERTE
SONDERLÖSUNGEN
»MADE IN ESCHWEILER« WERDEN
VON DER ENTWICKLUNG ÜBER
DAS DESIGN BIS HIN ZUR
HERSTELLUNG IN DEN EIGENEN
PRODUKTIONSSTÄTTEN
GEFERTIGT.“

Gunther Schulz, Geschäftsführender Gesellschafter

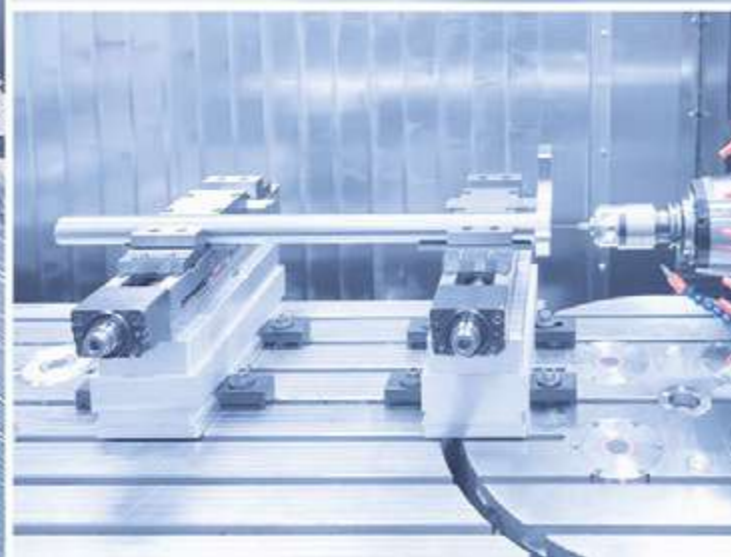

MADE IN ESCHWEILER

Von der Entwicklung und Konstruktion über die Fertigung und Montage bis hin zu Qualitätsprüfung und Praxistests: Wir realisieren anspruchsvolle Lösungen nach Maß, die Anwendern langwierige und meist kostenintensive Trial-and-Error-Prozesse ersparen. Dank differenzierter Erfahrungswerte aus der Anwenderpraxis und eines umfassenden Maschinenparks mit CNC-Dreh- und -Fräsmaschinen sowie CNC-Bearbeitungszentren und modernster Messtechnik verfügen wir über die entsprechenden Methoden und Mittel für eine hocheffiziente Problemlösung.

Die optimale Funktionalität mit der Bauteilperipherie, die fachgemäße Montage sowie die Konstruktion und Entwicklung von Komponenten gestalten sich oft zeit- und kostenintensiv. Eine scheinbar einfache Aufgabe kann wegen eines Details schwierig werden. Rodriguez hat fundiertes Know-how zu den Produkten und ihrer Einbauumgebung. Anwender profitieren von bestmöglichen Ergebnissen durch kundenspezifische Systemlösungen: Mechanik mit Mehrwert.



„IM VORDERGRUND STEHEN BEI UNS
LÖSUNGEN JENSEITS DES STANDARDS,
INDIVIDUELLE ANTRIEBSKOMPONENTEN
ENTWICKELT NACH DER MAXIME:
IMMER DAS RICHTIGE PRÄZISIONSLAGER
AM RICHTIGEN EINSATZORT.“

Nicole Dahlen, Geschäftsführerin

PRÄZISIONSLAGER – OHNE SIE BEWEGT SICH NICHTS

Ob Fahrzeuge, Maschinen oder Geräte – in nahezu allen automatisierten Prozessen sorgen Wälzlager für Bewegung. Dabei ist die eingesetzte Lagertechnik ebenso vielfältig wie das Applikationsspektrum. In den Präzisionslagern von Rodriguez zeigt sich die jahrzehntelange Erfahrung unserer

Ingenieure in der praktischen Konstruktion hochpräziser Wälzlager. Unsere Kunden aus allen Bereichen des Maschinenbaus profitieren davon bei der Entwicklung neuer Produkte und der anwendungsorientierten Modifikation einzelner Komponenten.

LEISTUNGSSTARKE BAUTEILE FÜR ROTATIVE BEWEGUNGEN

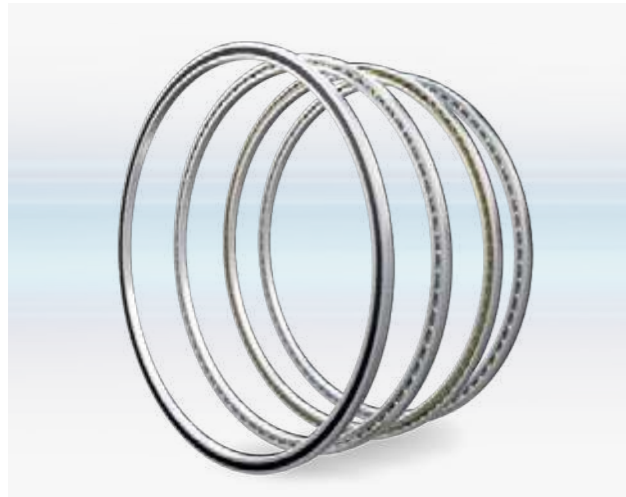

KAYDON®-REALI-SLIM® DÜNNRINGLAGER

Großer Bohrungsdurchmesser –
kleiner Querschnitt

REALI-SLIM®, ULTRA-SLIM®, zöllige und metrische Abmaße sowie Hybridausführungen mit Keramikugeln – das Dünnringlager-Programm umfasst über 250 Typen. Sie werden höchsten Ansprüchen an Leistungsfähigkeit, Miniaturisierung, Gewichtsreduktion und kompakter Konstruktion gerecht.

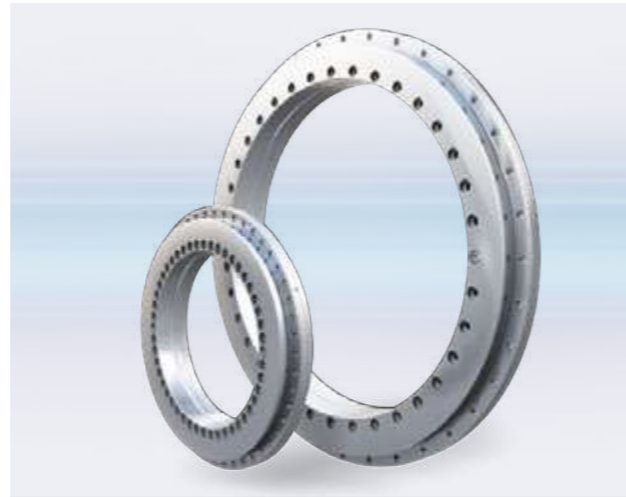

AXIAL-RADIAL-ZYLINDERROLLENLAGER

Perfekte Rotation für
Werkzeugmaschinen

Die einbaufertigen kompakten Axial-Radial-Präzisions-zylinderrollenlager zeichnen sich durch sehr hohe Festigkeit, Kippsteifigkeit und maximale Präzision im axialen und radialen Rundlauf aus. In Dreh- und Positioniertischen von Werkzeugmaschinen sorgen die Rotary Table Bearings (RTB) zuverlässig und präzise für optimale Arbeitsergebnisse.



KUGELDREHVERBINDUNGEN

Präzision in
großen Dimensionen

Kugeldrehverbindungen sind robuste und im härtesten Einsatz bewährte Lösungen, die Axial- und Radiallasten sowie Kippmomente sicher aufnehmen können. Sie sind mit und ohne Verzahnung, optional korrosionsgeschützt und in individueller Ausführung lieferbar.

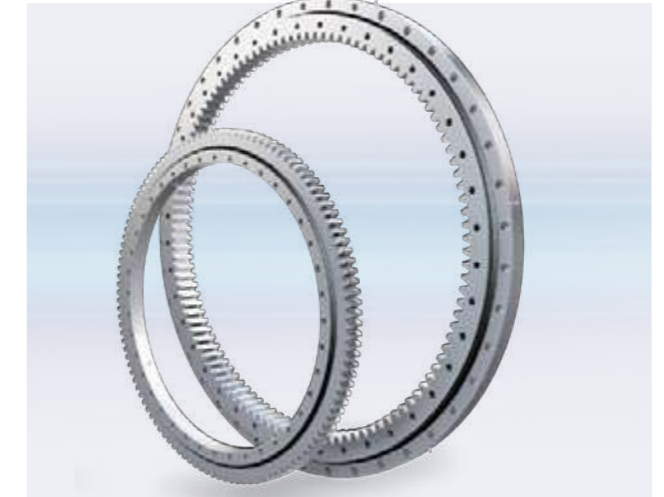

GROSSWÄZLAGER

Ganz gleich ob Neuauslegung oder dringend benötigtes Ersatzteil mit Innen- oder Außenverzahnung, Zahnriemen oder schrägverzahnt: Bis zu einem Durchmesser von 6.100 Millimeter bieten wir die passende Antriebsmöglichkeit für Ihre Anwendung.

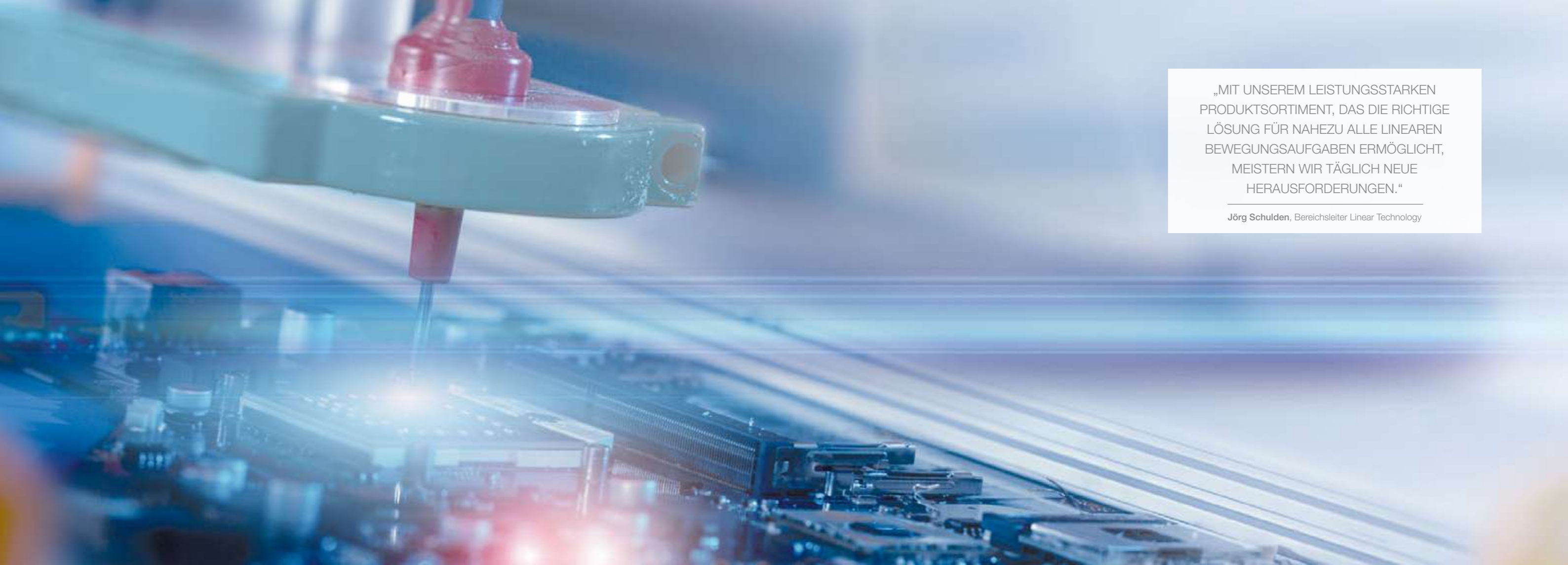

„MIT UNSEREM LEISTUNGSSTARKEN
PRODUKTSORTIMENT, DAS DIE RICHTIGE
LÖSUNG FÜR NAHEZU ALLE LINEAREN
BEWEGUNGSAUFGABEN ERMÖGLICHT,
MEISTERN WIR TÄGLICH NEUE
HERAUSFORDERUNGEN.“

Jörg Schulden, Bereichsleiter Linear Technology

LINEARTECHNIK – PRÄZISE FÜHRUNG FÜR JEDE BEWEGUNG

Linearführungen und Linearantriebe stecken in den unterschiedlichsten industriellen Anwendungen. Lineartechnik wird z. B. für Be- und Entladevorgänge, Pick-and-Place-Anwendungen oder für das numerisch gesteuerte Verfahren in Maschinen und Anlagen eingesetzt. Lineartechnik von Rodriguez bietet für nahezu jede Bewegungsaufgabe die passenden Linearführungsvarianten sowie das passende Zubehör – auf Wunsch

selbstverständlich auch als Maßanfertigung aus der eigenen Fertigung. Unsere Kunden profitieren dabei von den optimal aufeinander abgestimmten Lineartechnik-Komponenten aus einer Hand und der daraus resultierenden Zuverlässigkeit, Präzision und Funktionalität. Denn das Ganze kann immer nur so gut sein wie die Summe seiner Teile.

LEISTUNGSSTARKE BAUTEILE FÜR LINEARE BEWEGUNGEN

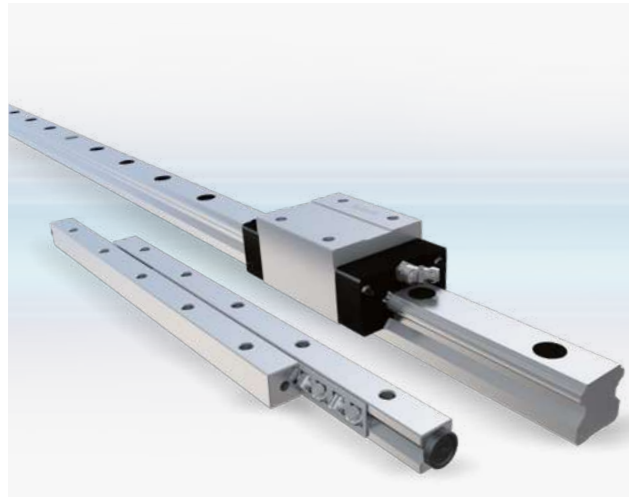

PROFILSCHIENENFÜHRUNGEN
KREUZROLLENFÜHRUNGEN

Vorteil durch gute Führung –
platzsparend und präzise

Die Produkte überzeugen durch kompakte stabile Konstruktion sowie hohe Präzision, Steifigkeit und geringe Reibungswerte. Für höhere Standzeiten, reduzierten Wartungsaufwand und verminderten Schmierstoffverbrauch verfügen gängige Baugrößen der Profilschienenführungen über eine Langzeitschmierung.

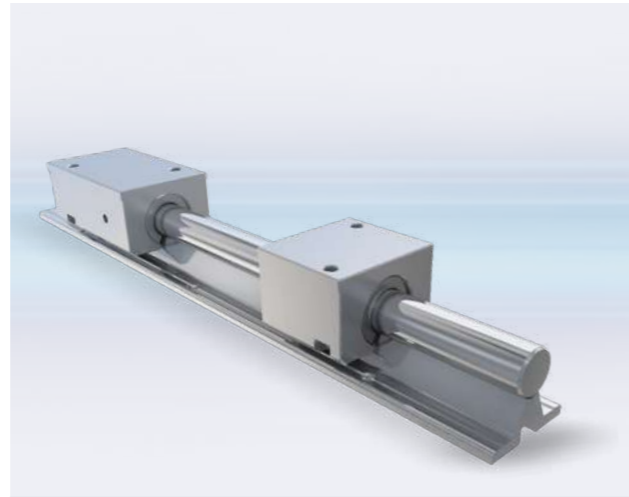

RUNDFÜHRUNGEN

Klassiker für zuverlässige
Linearbewegung

Das Produktprogramm bietet Ausführungen für alle Anwendungen mit Präzisionswellen in verschiedenen Materialien, Linearkugellagern sämtlicher Leistungsarten, Lineargleitlagern, Lineargehäusen, Wellenböcken und -unterstützungen ebenso wie Sonderlösungen nach Kundenwunsch.



KUGELROLLEN

Reibungsloser Materialfluss
auch bei schweren Lasten

Rund 150 verschiedene Präzisionskugellagern aus Stahl, Edelstahl oder Nylon in Standard- oder Spezialausführung, mit Tragkräften von bis zu 5.000 Kilogramm und Durchmessern von 4,5 – 120 Millimeter bieten eine optimale Lösung für Transportaufgaben im Cargo-Handling oder in Förderanlagen.

PRÄZISIONS- FÜHRUNGSWELLEN

In der Bearbeitung von induktivgehärteten Wellen sind wir Spezialisten. Wir fertigen kurzfristig komplett bearbeitete Bauteile, zum Beispiel Wellen mit Zapfen und Fasen, mit Radial- oder Axialgewindebohrungen sowie fertigmontierte Einheiten mit Wellenunterstützungen oder Wellenböcken.



LEISTUNGSSTARKE BAUTEILE FÜR LINEARE BEWEGUNGEN

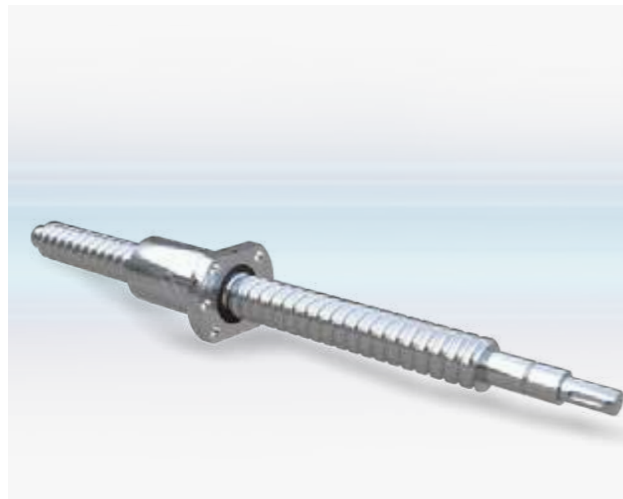

KUGELGEWINDETRIEBE

Vermittler zwischen
Dreh- und Längsbewegung

Die Fertigung von individuellen Kugelgewindetrieben ist eine Stärke von Rodriguez. Die einzelnen Bauteile wie Kugelgewindespindel, -gewindemutter, Muttergehäuse und die Endenlagerungen werden den applikationsspezifischen Anforderungen kompromisslos gerecht – auch bei Konzepten mit angetriebener Kugelgewindemutter.

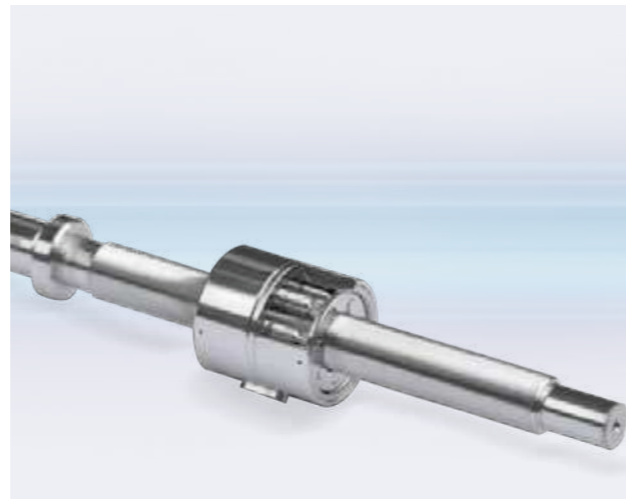

ROLLENGEWINDETRIBE

Hohe axiale
Kraftübertragung garantiert

Rollengewindetriebe bestehen aus einer geschliffenen Spindel und der mit Rollen ausgestatteten Gewindemutter. Die spezielle Geometrie des Gewindes und der Wälzelemente zeichnet Rollengewindetriebe aus. Durch die Verwendung von Gewinderollen und die daraus resultierenden Kontaktflächen ergeben sich hohe axiale Tragzahlen.

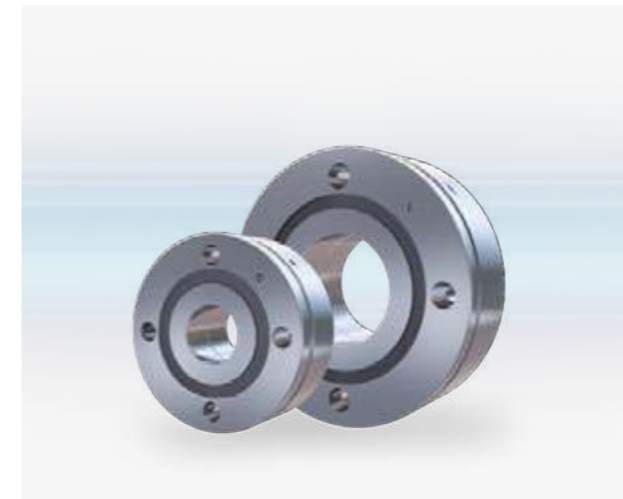

AXIAL-SCHRÄGKUGELLAGER DRF/ DRN

Präzision
für Gewindetriebe

Die doppelreihigen Schrägkugellager mit 60 Grad Druckwinkel eignen sich speziell als Festlager für Gewindespindeln in modernen Werkzeugmaschinen. Sie bieten Steifigkeit und Rundlauf in höchstem Maße sowie präzise Werkzeugpositionierung und Wiederholbarkeit.

LINEARTECHNISCHE LÖSUNGEN

LINEARSYSTEME verbinden auf kompakte und einfache Art die Vorteile von Linearführungen mit denen elektromechanischer Antriebe. In unserem Sortiment findet sich die richtige Lösung für beinahe jeden benötigten linearen Bewegungsablauf.



ELEKTROHUBZYLINDER bieten im Vergleich zu hydraulischen und pneumatischen Systemen eine verbesserte Maschinenleistung und einen höheren Wirkungsgrad. Unser umfangreiches Portfolio an Elektrohubzylindern umfasst Standardausführungen genauso wie Modelle für hohe Anforderungen.

„KUNDEN PROFITIEREN VON
EINER ENTLASTUNG IN DER
BESCHAFFUNG.
DER ADMINISTRATIVE AUFWAND
BEIM EINKAUF ENTFÄLLT,
DIE PROZESSKOSTEN SINKEN
UND DER KUNDE KANN SICH
AUF SEINE KERNKOMPETENZ
KONZENTRIEREN.“

Ulrich Schroth, Geschäftsbereichsleiter Value Added Products



VALUE ADDED PRODUCTS

ECHTER MEHRWERT FÜR IHRE PRAXIS

Kundenspezifische Systemlösungen sind unsere Kernkompetenz. Wir entwickeln für Sie Systemlösungen auf Basis der hochwertigen Rodriguez-Wälzlager- und Lineartechnik-Komponenten und kombinieren sie mit unserem umfassenden Rundumservice für die Lagermechanik.

Auf diesem sensiblen Gebiet ist neben der sorgfältigen Auswahl der Einzelkomponenten vor allem deren präzise Fertigung und sachgerechte Montage entscheidend für die perfekte Funktion einer Systemlösung. Wir entwickeln solche kundenspezifischen Systemlösungen und übernehmen diese Prozesse – so profitieren Sie von unserem kompletten Technologie- und System-Know-how.



BEDARFSGERECHTE SYSTEMLÖSUNGEN FÜR
PRÄZISIONSLAGER UND LINEARTECHNIK





DIE VORTEILE DER VALUE ADDED PRODUCTS:

- REDUZIERUNG VON BAUTEILEN UND SUMMENTOLERANZEN
- WENIGER MONTAGEAUFWAND
- REDUZIERTE KOSTEN
- KEIN ZUSÄTZLICHER KONSTRUKTIONSAUFWAND
- KONZENTRATION AUF KERNKOMPETENZEN
- APPLIKATIONSSPEZIFISCHE LÖSUNG

KUNDENSPEZIFISCHE SYSTEMLÖSUNGEN – DER NUTZEN VON VALUE ADDED PRODUCTS

Kunden, die eine Baugruppe oder ein komplettes System von Rodriguez beziehen, profitieren von einer Entlastung in der Beschaffung. Der administrative Aufwand beim Einkauf der zahlreichen Kleinteile entfällt, die Prozesskosten sinken und der Kunde kann sich auf seine Kernkompetenz konzentrieren.

Das gilt im Übrigen auch und besonders, wenn nur kleine Stückzahlen benötigt werden. Zu den integrierten Funktionen zählen unter anderem Verzahnungen, Nuten mit Steuerfunktion, Halterungen, Laschen sowie integrierte Laufflächen bei Welle und Gehäuse.

PRÄZISIONSLAGER-ANWENDUNGEN



Halbleitertechnik: Flanschlagersystem für Wafer Handling



Integration von Flanschen am Dünnringlager



Vereinfachte Montage und verbesserte Systemperformance



Lagerung einer kabelgeführten Kamera



Entwicklung eines Lagersystems für einen kleinen Direct-Drive-Motor. Direkte Adaption des Motors an das Lagersystem



Weniger Schnittstellen und Bauteile. Reduzierung der Teilevielfalt durch zwei identische Lagersysteme



LINEARTECHNIK-ANWENDUNGEN

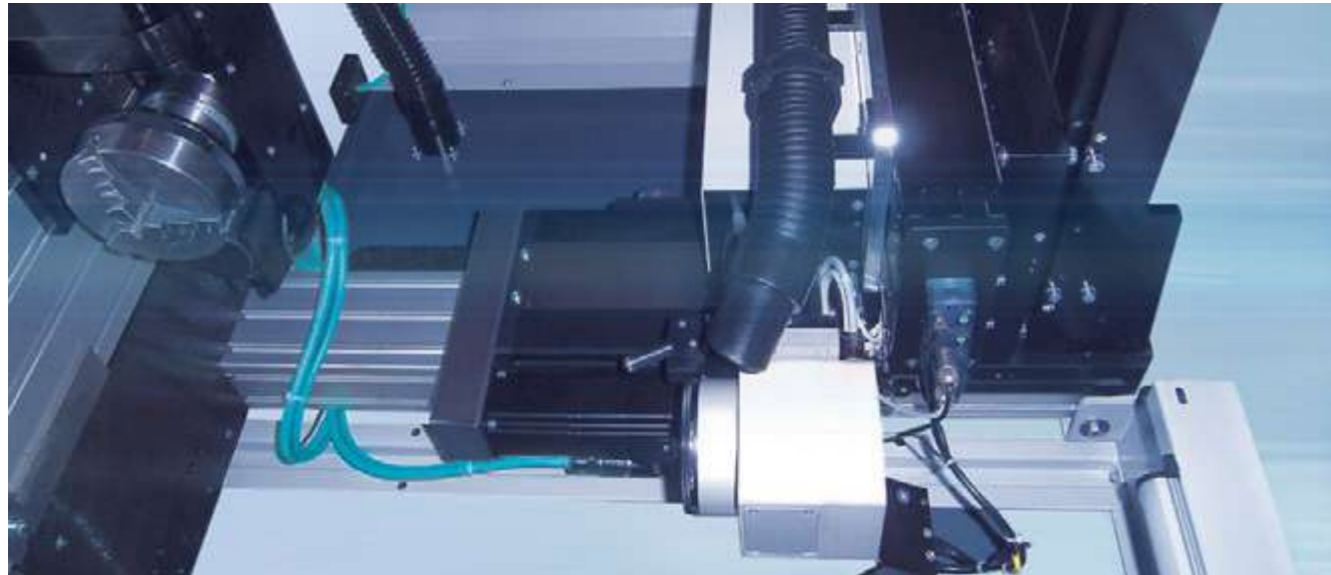

Laserbeschriftungsanlagen: Verfahrenheit in X, Y, Z



Integration von Kugelumlauführung und Kugelgewindetrieb in ein Aluminiumprofil



Konzeptionierung und Entwicklung einer auf die Anwendung zugeschnittenen Linearachse



Druckindustrie: Bedrucken von großformatigen Oberflächen



Hochgenaue Produktion eines Schweißgestells inkl. mechanischen Umbauteilen sowie Kugelumlauführungen und Kugelgewindetrieben



Entwicklung, Herstellung und Montage von Fertigungsteilen und Antriebskomponenten mit höchsten Ansprüchen zur Erzeugung des optimalen Druckergebnisses



„UNSER BESONDERES AUGENMERK
GILT DER ZUVERLÄSSIGEN
LADUNGSSICHERUNG.

WIR HABEN ZUSAMMEN MIT
DEM DEKRA TECHNOLOGY CENTER
EIN ZUSÄTZLICHES
QUALITÄTSSICHERUNGS-
UND ZERTIFIZIERUNGSSYSTEM MIT
STAHLPRÜFPROFILIEN ENTWICKELT.“

Frank Richter, Product Manager, Automotive



RODRIGUEZ AUTOMOTIVE – VORSPRUNG DURCH QUALITÄT UND SICHERHEIT

AUTOMOTIVE-PRODUKTE FÜR DIE LADUNGSSICHERUNG



PLANENROLLER
Planen- und Verdeckroller für Curtainsider
DEKRA-geprüfte Sicherheit

Schiebeplanenkomponenten für Aluminium-Dachgurt-Systeme von Lastkraftwagen sind wichtige Details, wenn es um sicheren Transport und schnelles Be- bzw. Entladen geht. DEKRA-geprüfte Produkte mit entsprechenden Ausführungen für die unterschiedlich geformten Kammern garantieren Sicherheit und Qualität. Sie werden in regelmäßigen Abständen geprüft.



OCS-SPANNER®
Gurtspanner für Ladungssicherung
der neuesten Generation

Die neuen patentierten OCS-Spanner® bieten zukunftsweisende, DEKRA-geprüfte Qualität und gewährleisten kompromisslose Sicherheit für die Sicherung von Frachtgut und LKW-Ladungen. Die innovative EASY-OPEN-Funktion setzt Maßstäbe in Bedienung und Effizienz – die Wirtschaftlichkeit stets im Fokus.

RODRIGUEZ GmbH

Ernst-Abbe-Str. 20
52249 Eschweiler
Tel +49 (0) 2403 780 - 0
Fax +49 (0) 2403 780 - 860
info@rodriguez.de
www.rodriguez.de

**Niederlassung Süd
RODRIGUEZ GmbH**

Max-Eyth-Str. 8,
71672 Marbach a. N.,
Tel +49 (0) 7144 8558 - 0
Fax +49 (0) 7144 8558 - 20
info-sued@rodriguez.de
www.rodriguez.de

**Niederlassung Frankreich
RODRIGUEZ GmbH France**

29/31 Boulevard de la Paix
Parc d'activités du Bel Air
78 100 Saint Germain En Laye
Fon +33 130 610 616
Fax +33 130 615 282
info_france@rodriguez.de
www.rodriguez.de/fr/

**USA
ICB Greenline L.L.C.**

5808 Long Creek Park Drive, Suite Q
Charlotte, NC 28269
Fon +1 704 333 3377
Fax +1 704 334 6146
info@icb-usa.com
www.icb-usa.com
www.greenlineconveyor.com